



Categorie Attività Giovanile

CLASSE	CATEGORIA	ANNO	CINTURA	SPECIALITÀ
S1 (anni 4-5)	SAMURAI M/F	2012/2013	OPEN	PERCORSO, PALLONCINO
A1 (anni 6-7)	BAMBINI M/F	2010/2011	BIANCA/GIALLA	PERCORSO, PROVA LIBERA
A2	BAMBINI M/F	2010/2011	ARANCIO/VERDE/BLU	
B1 (anni 8-9)	FANCIULLI M/F	2008/2009	BIANCA/GIALLA	PERCORSO, PROVA LIBERA
B2	FANCIULLI M/F	2008/2009	ARANCIO/VERDE	
B3	FANCIULLI M/F	2008/2009	BLU/MARRONE	

Regolamento Attività Giovanile

Prova libera

La prova libera deve svolgersi su un'area di m. 6 x 6, costituita da materassini di gomma.

Per i contenuti del Kihon si può attingere sia ai fondamentali del Kata che a quelli del Kumite.

Non è previsto un contenuto minimo, ma costituisce fattore di valutazione della prova la simmetria e la varietà delle tecniche.

La prova non deve superare la durata di 40": al superamento del tempo l'atleta viene fermato.

L'atleta esegue una sola prova, a scelta: Kata, Kumite con un compagno o Kihon.

Regolamento Attività Giovanile

Palloncino

Il gioco tecnico del palloncino deve svolgersi su un'area di m. 6 x 6, costituita da materassini di gomma.

- Prevede due bersagli, Jodan e Chudan.
- Le tecniche sono libere.
- Tempo 20".



Regolamento Attività Giovanile

Percorso a tempo

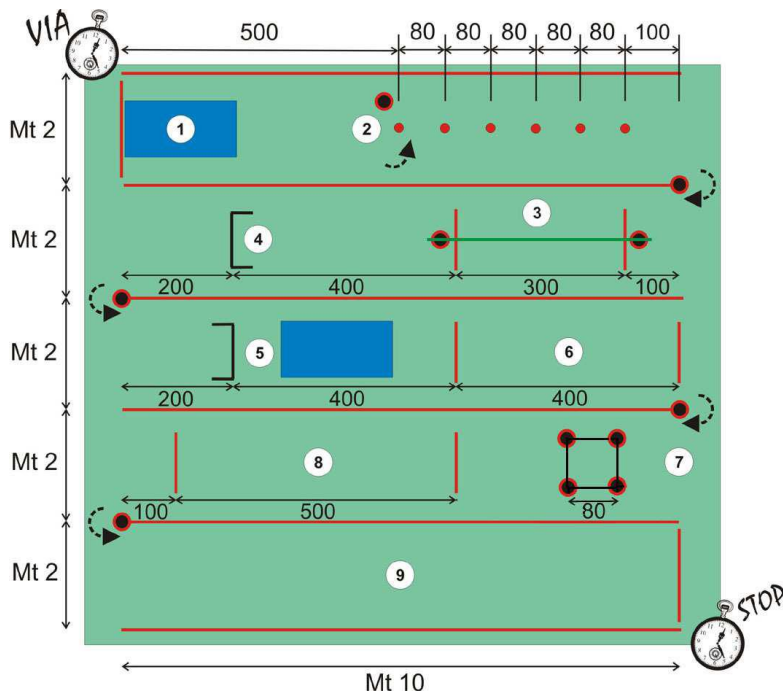

Legenda:

- 1) Capovolta avanti seguita da balzo con circonduzione delle braccia;
- 2) Slalom tra i paletti;
- 3) Balzi a zig-zag a piedi pari uniti in avanzamento superando la corda (cm. 35);
- 4) Superamento libero dell'ostacolo (cm. 35);
- 5) Superamento dell'ostacolo (cm. 35) a piedi pari uniti seguito da capovolta;
- 6) Andatura in quadrupedia prona (viso rivolto verso il basso);
- 7) Balzi a piedi pari uniti sui quattro lati del quadrato (cm. 35);
- 8) Balzi in avanzamento a rana (m. 5);
- 9) Corsa finale.



Categorie Kata individuale

CLASSE	CATEGORIA	ANNO	CINTURA
Valutazione a punteggio			
C1 (anni 10-11)	RAGAZZI M/F	2006/2007	BIANCA/GIALLA
C2	RAGAZZI M/F	2006/2007	ARANCIO/VERDE
C3	RAGAZZI M/F	2006/2007	BLU/MARRONE
D1 (anni 12-13)	ESORDIENTI A M/F	2004/2005	BIANCA/GIALLA
D2	ESORDIENTI A M/F	2004/2005	ARANCIO/VERDE
D3	ESORDIENTI A M/F	2004/2005	BLU/MARRONE
E1 (anni 14-15)	ESORDIENTI B M/F	2002/2003	BIANCA/GIALLA
E2	ESORDIENTI B M/F	2002/2003	ARANCIO/VERDE
E3	ESORDIENTI B M/F	2002/2003	BLU/MARRONE/NERA

ESECUZIONE DEI KATA		
Tutte le categorie M/F	Cintura bianca/gialla	n. 1 kata
Tutte le categorie M/F	Cintura arancio/verde	n. 2 kata
Tutte le categorie M/F	Cintura blu/marrone/nera	n. 2 kata



Categorie Kumite individuale

CATEGORIA	ANNO	PESO	CINTURA
RAGAZZI M	2006/2007	OPEN	OPEN
RAGAZZI F	2006/2007	OPEN	OPEN
ESORDIENTI A M	2004/2005	OPEN	OPEN
ESORDIENTI A F	2004/2005	OPEN	OPEN
ESORDIENTI B M	2002/2003	- 47 Kg	OPEN
ESORDIENTI B M	2002/2003	+ 47 Kg	OPEN
ESORDIENTI B F	2002/2003	- 42 Kg	OPEN
ESORDIENTI B F	2002/2003	+ 42 Kg	OPEN

Regolamento Kumite

Equipaggiamento obbligatorio:

- corpetto
- guantini rossi e blu
- cintura rossa e blu
- conchiglia per le categorie maschili
- paradenti
- paratibia con collo piede rossi e blu
- paraseno per le categorie femminili (solo Esordienti B)

Per la categoria Ragazzi vige il Regolamento FIJKAM Esordienti A.

Per tutte le altre categorie vige il Regolamento FIJKAM.